

BÁSCULAS



PRINCIPALES CARACTERÍSTICAS

- ☀️ **MANEJO DE PERILLA PARA VELOCIDAD VARIABLE**
- ☀️ **Pantalla digital con iluminación backlight y teclado de respuesta inmediata**
- ☀️ **Batería recargable de 100 horas de uso continuo**
- ☀️ **Puerto serial para conexión a PC**
- ☀️ **Función de Tara y conversión a kilos o libras**
- ☀️ **Disponible en capacidades**

CERTIFICACIONES



BÁSCULAS



ESPECIFICACIONES TÉCNICAS

Capacidades	200 kg / 400 lb 400 kg / 800 lb 1000 kg / 2000 lb
División mínima	0.02kg/0.05kg (40kg/200kg) 0.05kg/0.1kg (80kg/400kg) 0.1kg/0.2kg (200kg/1000kg)
Tara máxima	200 kg / 400 lb 400 kg / 800 lb 1000 kg / 2000 lb
Backlight	Color blanco
Conexión	USB
Voltaje adaptador	100/240Vca 50/60Hz
Salida adaptador	6V / 500 mA
Adaptador de corriente	Incluido
Plato	68.5 x 83.18 cm 68.5 x 83.18 cm 73.65 x 95.8 cm
Temp. de operación	-10 a 40°C (14 a 104°F)
Temp. de almacenaje	-20 a 50°C (-4 a 122°F)
Peso neto	55 kg / 55 kg / 89 kg
Peso con empaque	86.5 kg / 86.5 kg / 106 kg

PARTES / VISTAS DEL EQUIPO

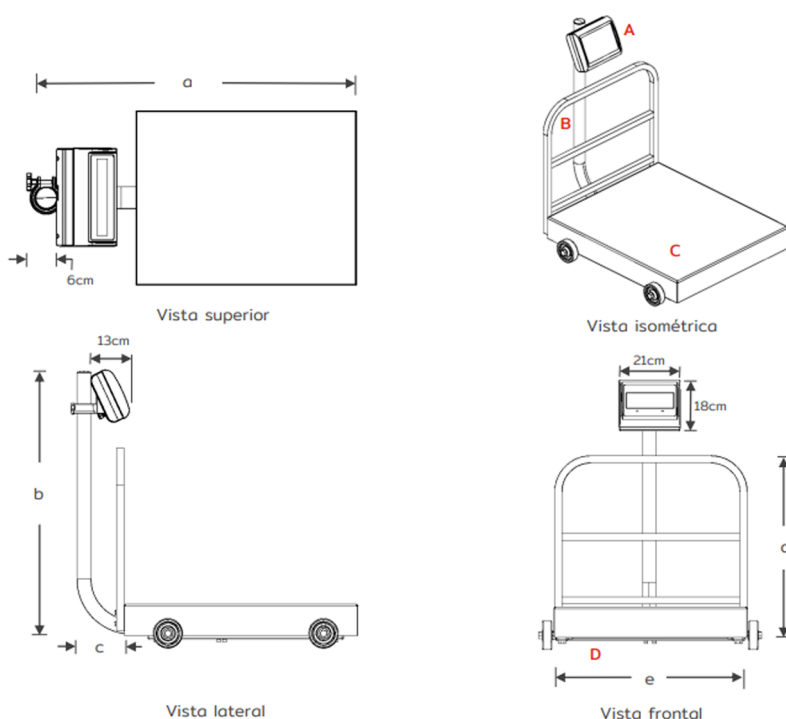

Dimensiones y detalles:

- A. Módulo
- B. Torrete
- C. Plato
- D. Base y porta plato

	200 y 400kg	1000kg
a	98.1 cm	107.6 cm
b	91.5 cm	105.5 cm
c	8.8 cm	13.7 cm
d	68.3 cm	86.0 cm
e	68.5 cm	73.3 cm

